

Kolvpump Nitto

Modellerna LA-60ECO och LA-80Eco

Det är viktigt att du läser bruksanvisningen innan du använder produkten för din säkerhet. Spara den också för framtida behov.

Detta är en förkortad version av originalbruksanvisningen översatt till svenska av Vattenliv.

Säkerhet och användning

1. Installera pumpen så att det inte kan forsa vatten över den.
2. Ev. installation av eluttag måste ske av en behörig elektriker.
3. Pumpen måste installeras över jordfelsbrytare och mot korrekt spänning.
4. Om sladden är skadad eller blir skadad måste den bytas av behörig leverantör, godkänd av tillverkaren av pumpen.
5. Ställ ingenting på sladden.
6. Dra alltid ur sladden innan underhåll av pumpen görs.
7. Installera på ett sätt så att det inte finns risk för att pumpen svämvas över av vatten. Den ska installeras över vattennivån för att det inte ska finnas risk för att vattnet går upp genom pumpen när den stängs av. Installerar du lägre än vattennivån måste du installera en backventil på slangen.
8. Rengör filtret som sitter på toppen av produkten var tredje månad. I dammiga miljöer behöver det göras oftare.

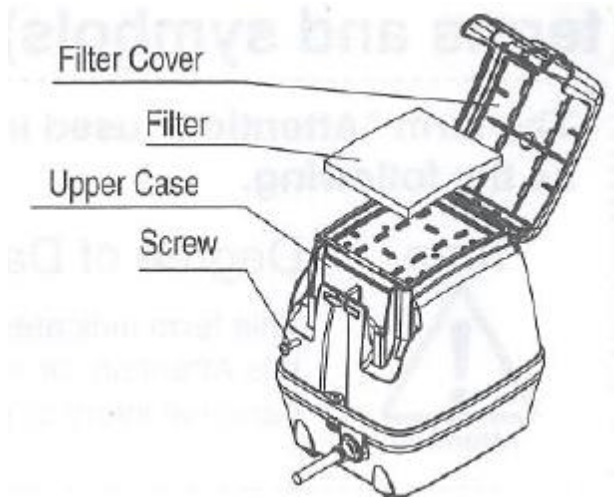

Dra ur elkontakten ur uttaget.
Lossa skruven och öppna locket
Ta bort filtret och rengör eller byt ut det.
Lägg tillbaka filtret.
Stäng locket och skruva dit skruven igen.

Installation

1. Kontrollera innehållet i lådan innan installation.
2. Installera pumpen nära det den ska blåsa luft i. Om det blir för långa slangar kan det försämra luftning.
3. Installera så att det är lätt att komma åt pumpen vid underhåll.
4. Installera på ett stadigt underlag.
5. Undvik ställen där det kan blåsa mycket för att undvika lövsamlingar och sand tex.
6. Installera så att pumpen står välventilerat.
7. Installera minst 30 cm från ev. husvägg.
8. Installera i skugga för att minska risken för överhettning av pumpen.

8. Installera på ett sätt så att det inte finns risk för att pumpen svämmas över av vatten. Den ska installeras över vattennivån för att det inte ska finnas risk för att vattnet går upp genom pumpen. Installerar du lägre än vattennivån måste du installera en backventil på slangen.
9. Installera inte där det är mycket fuktigt.
10. Tänk på att installera den så att ljudet inte stör dig. Undvik t.ex. utanför ett sovrumsfönster.
11. Eluttaget ska vara för utomhusbruk och installera alltid över jordfelsbrytare. Ge pumpen ett eget eluttag.
12. Placera pumpen vågrätt på ett stadigt underlag, betongplatta t.ex. Se till att pumpen kommer upp från marken minst 10 cm.
13. En mjuk slang måste användas från pumpen till utloppet.
14. Den mjuka slangen bör fästas med clips.
15. När du gör anslutningen se till att slangen inte är vikt eller blockerad.
16. Kontrollera att vattennivån är rätt innan du startar pumpen.

Nu kan du starta pumpen. Detta gör du genom att sätta i kontakten i eluttaget. Kontrollera sen att inget luftläckage finns i slangarna, lyssna efter onormala ljud från pumpen och att inga vibrationer uppstår pga. sträckta slangar.